

СХЕМА СВЕРЛЕНИЯ ДЛЯ УСТАНОВКИ НАПРАВЛЯЮЩИХ

Рекомендуется использовать как минимум 4 крепежных шурупа для каждой направляющей.

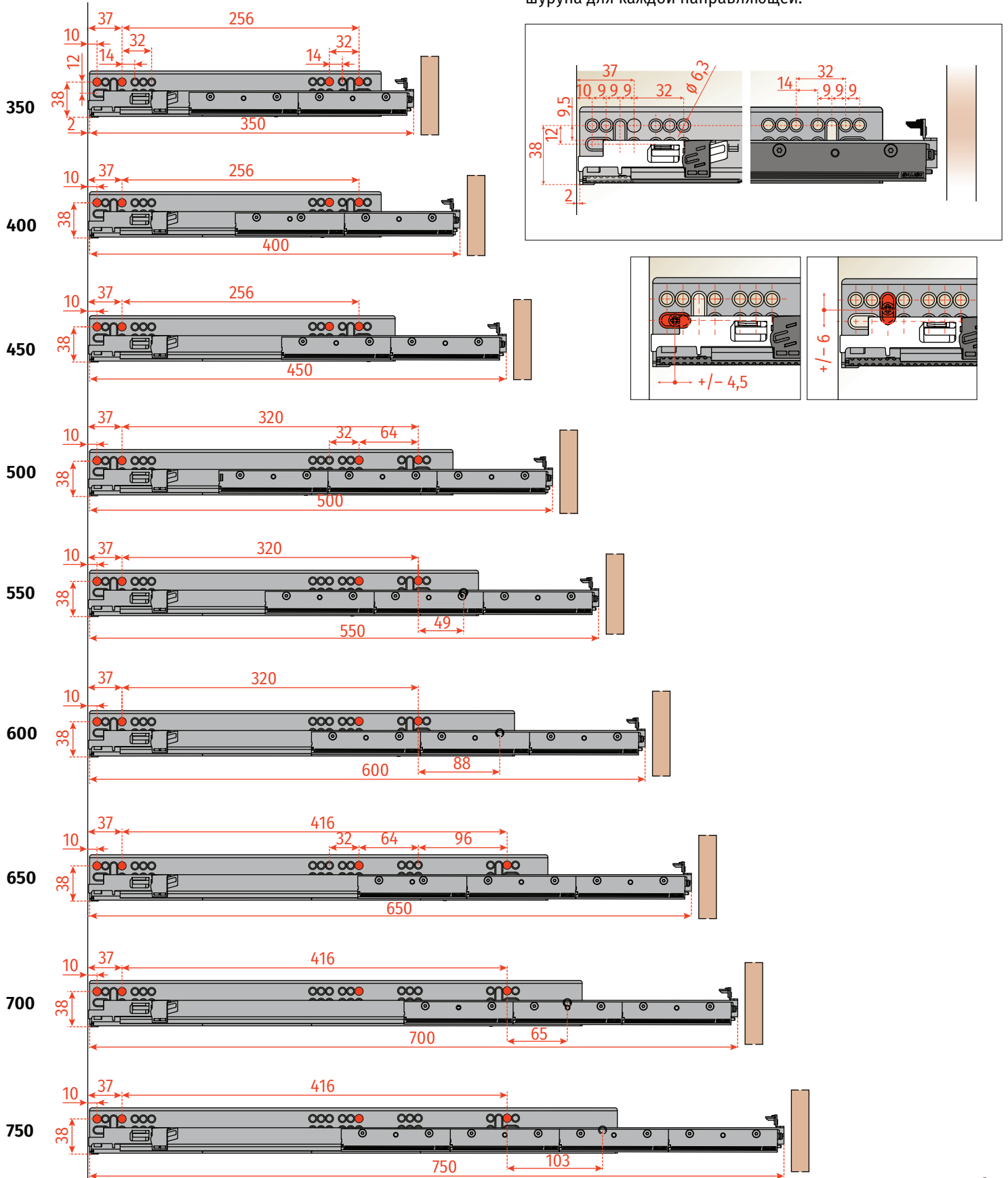

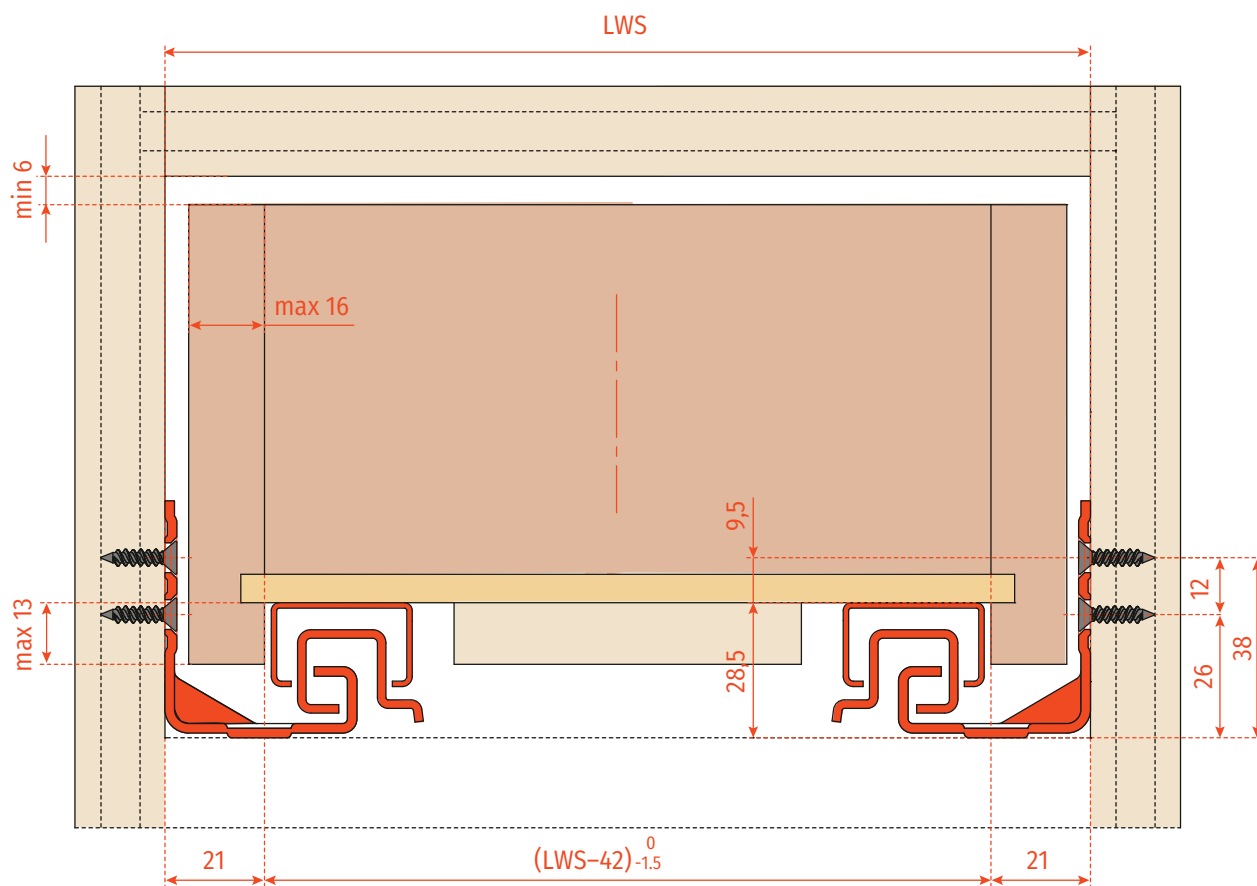

LWS – внутренняя ширина ящика, мм

NL – номинальная длина направляющей, мм

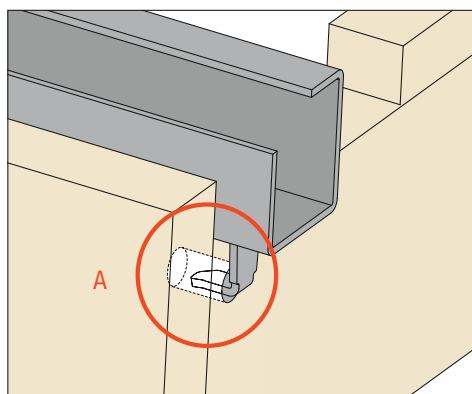
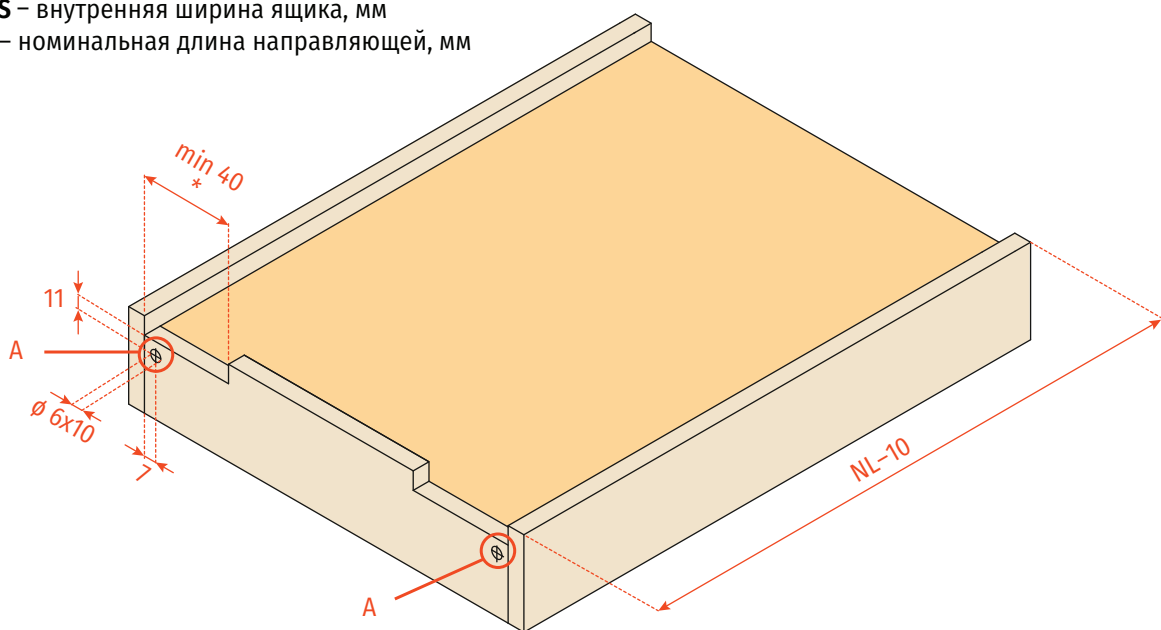

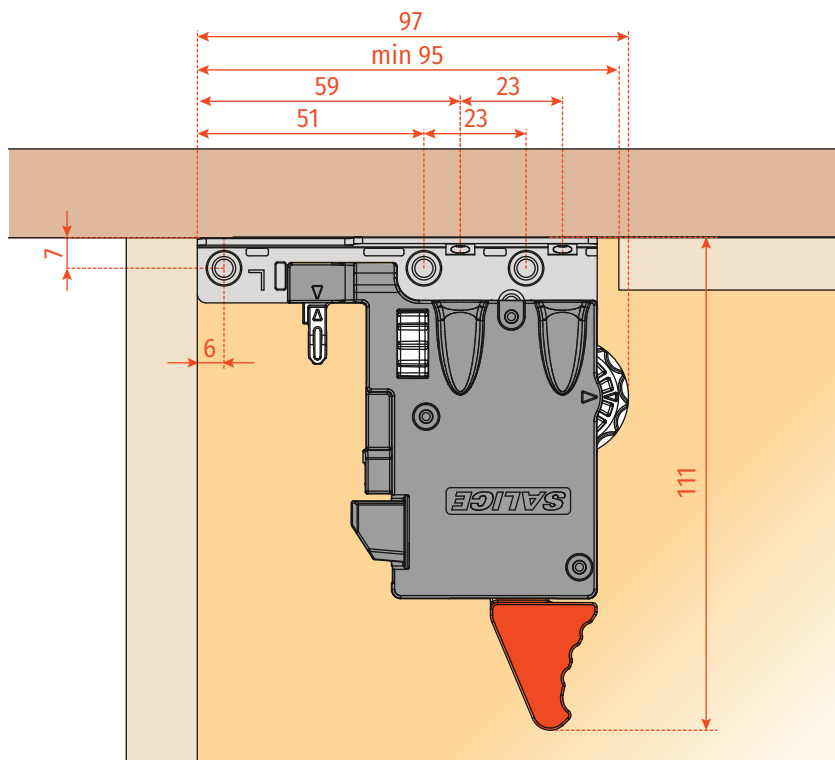

Крепить шурупами в указанных позициях. Рекомендуется использовать шуруп 4x16

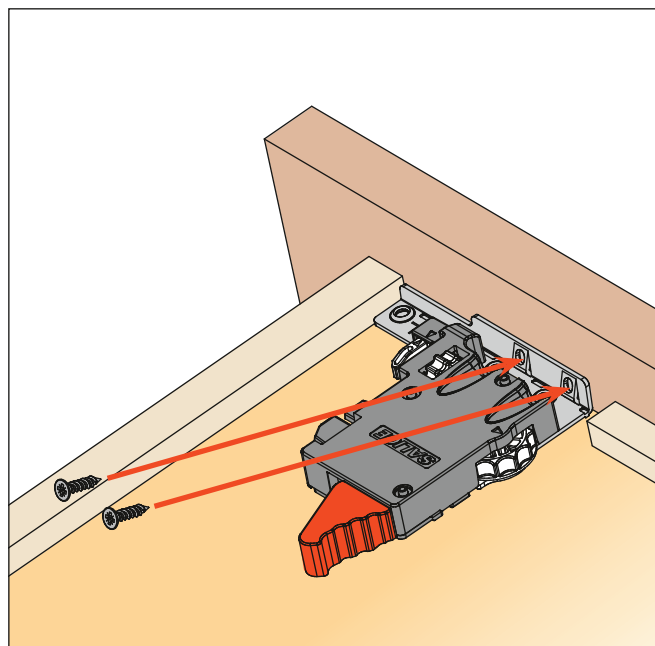
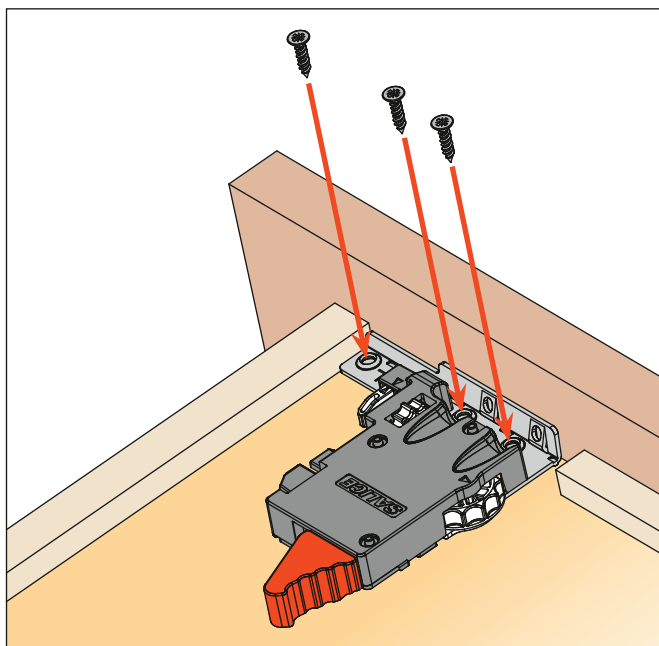

РЕГУЛИРОВКА

Регулировка по ширине

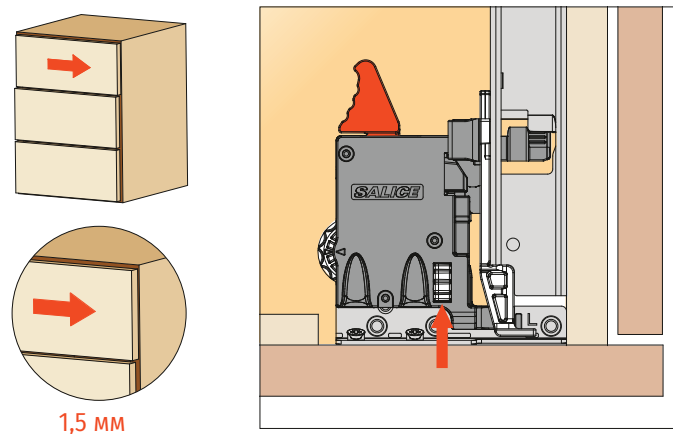
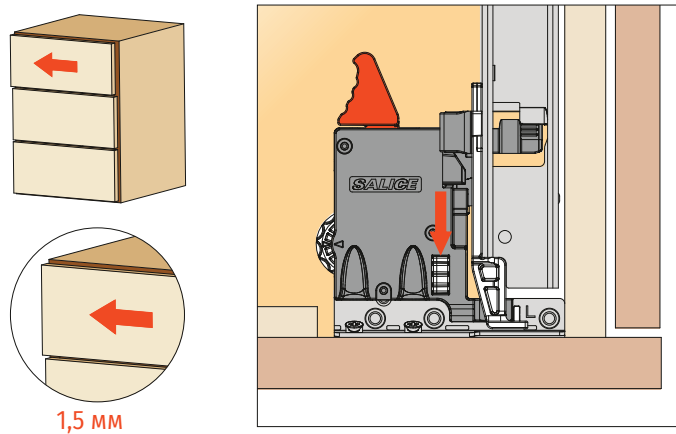

Регулировка по глубине

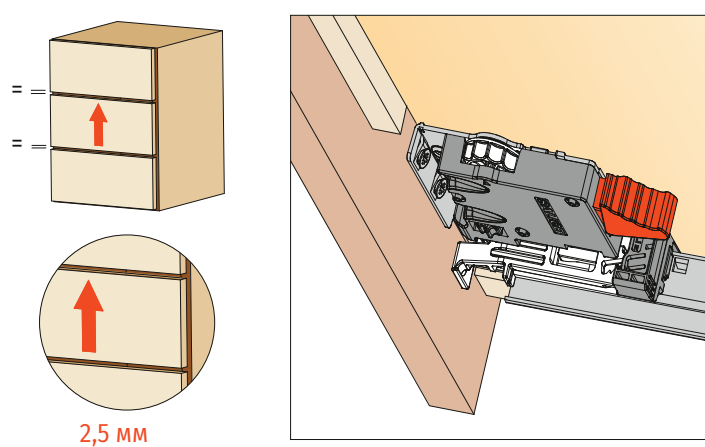
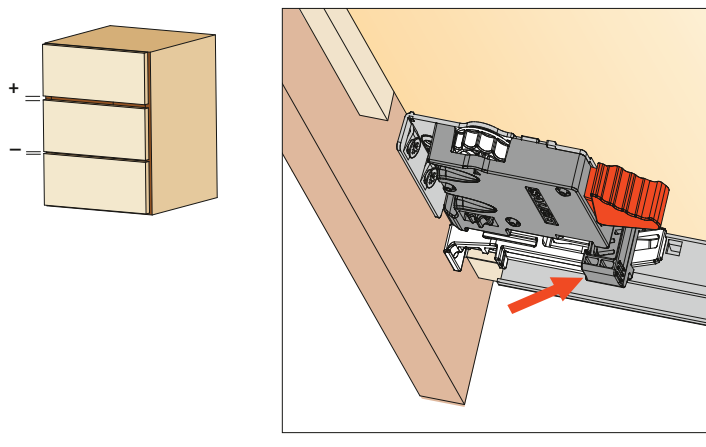

APKF7X51150 Комплект механизма синхронизации (для F70 PUSH)

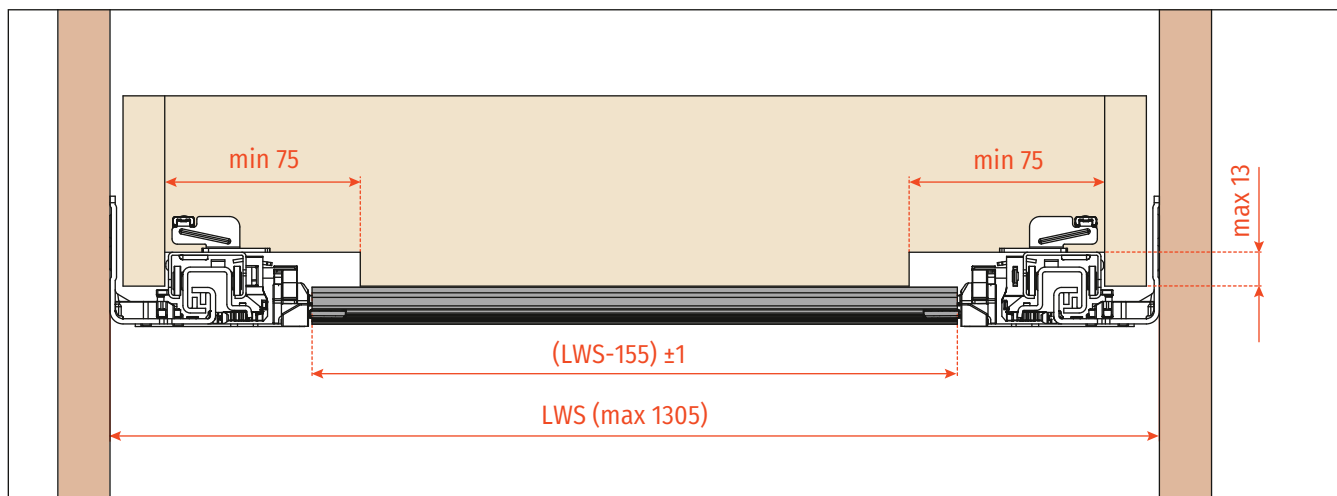

УСТАНОВКА

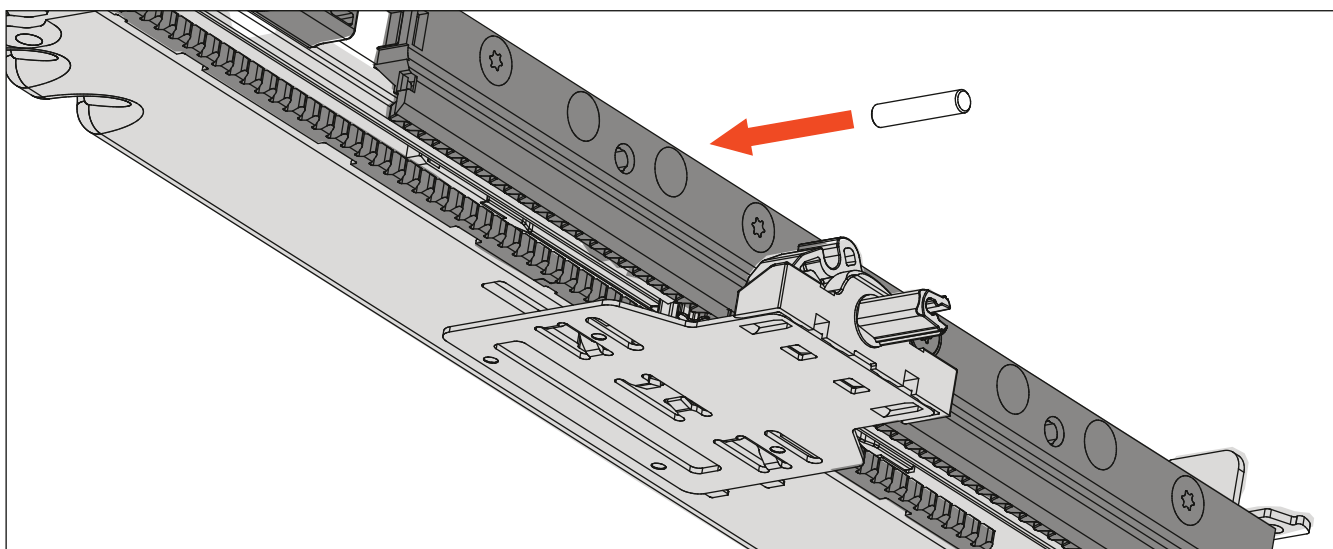
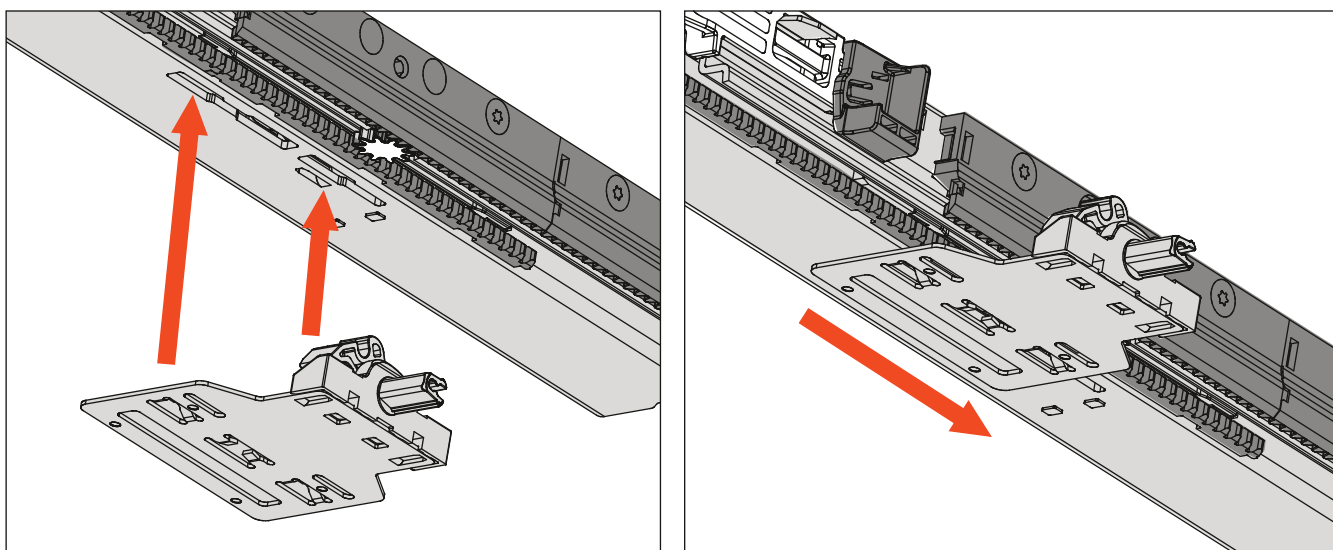

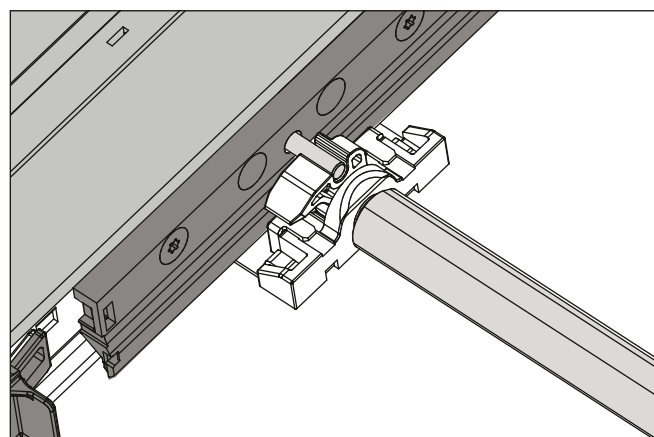
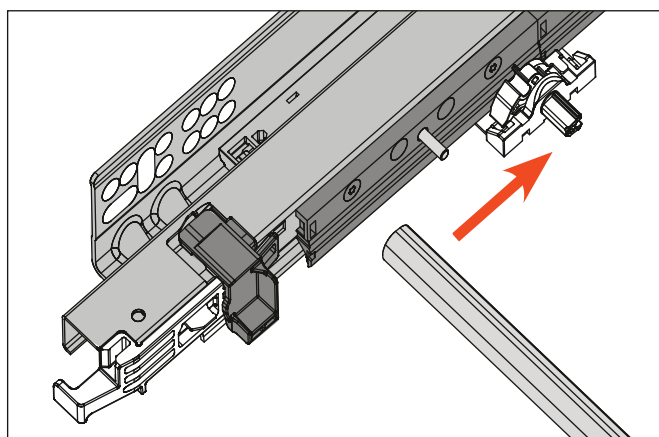
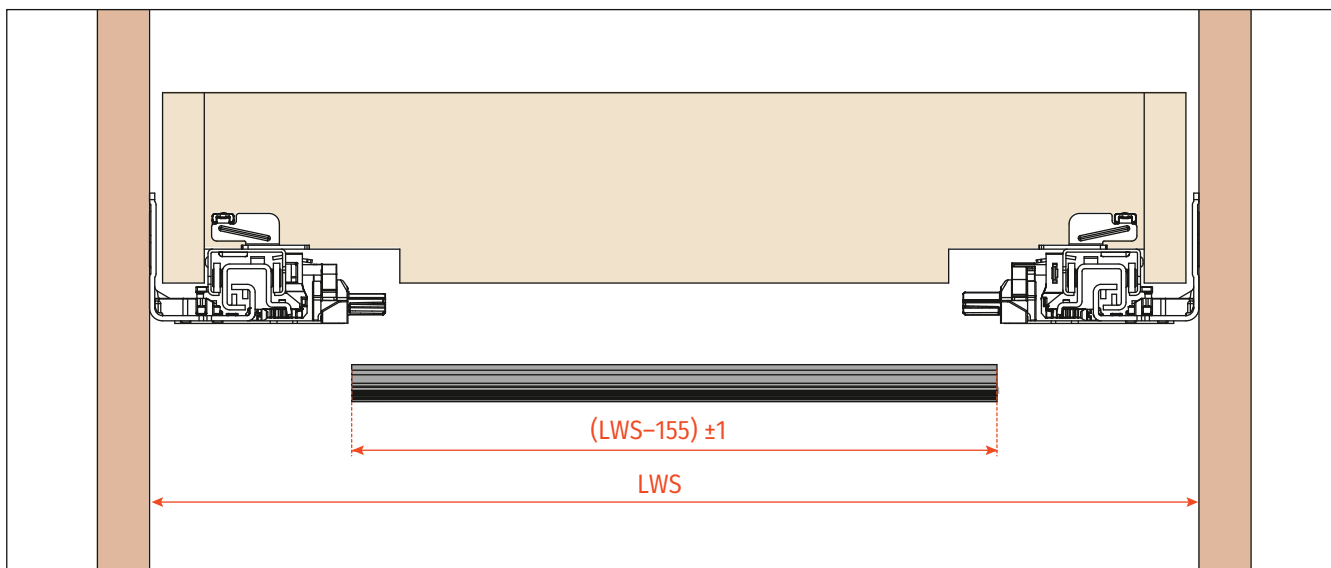

AGLRXX3F Адаптер регулировки наклона фасада

